

Trimline Opal

Siate diversi e scegliete una stufa a gas rotonda



Visione del fuoco a più di 180 gradi. Questa stufa a gas rotonda regala una fiamma molto piacevole e, grazie al suo incredibile vetro rotondo, offre un'ampia visuale sulle fiamme. Si adatta perfettamente ad ogni tipo di interno.

Specifiche del prodotto

Caratteristiche

- Sistema a flusso bilanciato
- Modello Freestanding
- Doppio bruciatore con tronchetti
- Telecomando Ecomax
- Interno in acciaio antracite

Optional

- LED effetto braci accese
- Interno in vetro nero
- Adattatore GV60
- Supporto telecomando a parete
- Connessione alla domotica
- Interruttore a parete
- Set Wi-fi
- Telecomando Puck

Trimline Opal

La versione standard dell'Opal è dotata della nostra tecnologia a doppio bruciatore con tronchetti e di un interno in acciaio antracite. Inoltre, viene fornito con il telecomando Ecomax e si può aggiungere il controllo Wi-Fi con la nostra app Trimline Fires.

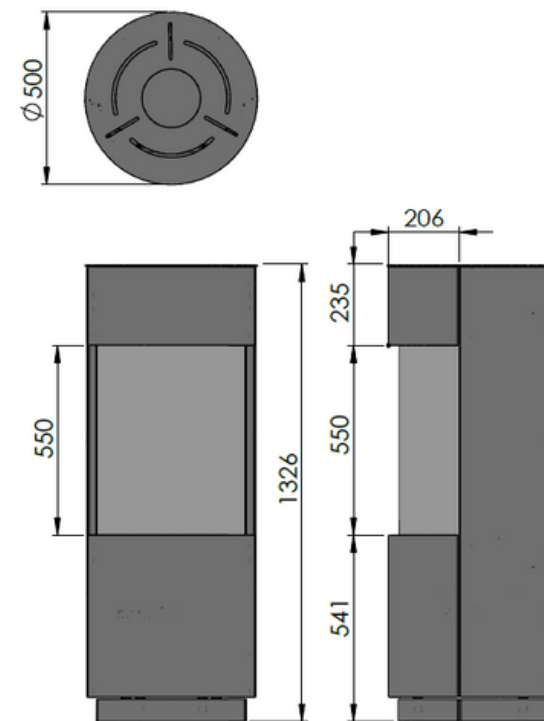

Nome stufa		Trimline Opal		
Tipo di stufa	Sistema a flusso bilanciato (C11, C31, C91)			
Natura	Riscaldamento, atmosfera, fuoco realistico			
Identificazione macchina	1121			
Tipo di gas	Gas Metano G20 – 20 mbar	GPL G30/31– 28-50 mbar		
Rendimento (kW)	6.9	6.2		
Rendimento massimo (kW)	5.5	5.0		
Rendimento minimo (kW)	1.6	2.8		
Consumo (m3/h e kg/h GPL)	0.7	0.2		
Efficienza (%)	79	84		
Classe energetica (efficienza max.)	C	B		
Percorso tubi collegamento a parete	Indiretto 1m verticale e max 4,5 m orizzontali			
Peso (kg)	75			
Classe efficienza EN613	1			
Classe NOX	5			
PIN ID CE	0461CV1128			
Connessione gas	3/8" collegamento esterno			
Connessione elettrica	6 VDC batteria			
Sistema controllo gas	Mertik Maxitrol SYMAX B6R controllo radio 866 mHz			
Sicurezza	Supervisione fiamma con termocoppia e botole di pressione			
Distribuzione del calore	Sistema convettivo interno			
Connettività	App di controllo optional (Android and IOS). Cavo telecomando a parete ed estensione cavo domotica			
Collegamento e diametro	Holetherm-CC DECO tubi coassiali 100-150mm			
Dotazioni di serie	Piedini regolabili – camera convettiva e griglie – kit tronchetti			

Dettagli installazione

Novità nella nostra gamma di materiale di collegamento Holetherm: la serie CC DECO, eleganti tubi di collegamento tra la stufa ed il condotto coassiale. Non servono fascette di bloccaggio a vista, quindi il tratto fumario risulta più omogeneo e più curato dal punto di vista estetico. Materiale: acciaio inox verniciato nero. Design e facilità di installazione sono il punto di forza di questa serie compatibile con tutti i prodotti a gas! I vari elementi si incastrano con un sistema a scatto. E' sufficiente ruotare l'elemento in posizione corretta fino a sentire "clic". Non è mai stato così semplice e rapido installare un percorso fumario.

